

KOSZTORYS NAKŁADCZY

NAZWA INWESTYCJI : Rekonstrukcja wrot bramy zachodniej przy ulicy Podmurna/Ciasna
ADRES INWESTYCJI : Toruń ul Podmurna/Ciasna
INWESTOR : Gmina Miasta Toruń
ADRES INWESTORA : Toruń ul. Wały Gen Sikorskiego 8

SPORZĄDZIŁ KALKULACJE : mgr Wiesław Rosiński
DATA OPRACOWANIA : 26-06-2024

Wartość kosztorysowa robót bez podatku VAT : 0,00 zł
Słownie: zero i 00/100 zł

WYKONAWCA :

INWESTOR :

Data opracowania
26-06-2024

Data zatwierdzenia

Przedsiębiorstwo Usługowe
Wiesław Rosiński
87-100 Toruń, ul. Gustawa Marcinka 1 m 18
NIP 956-119-49-92 Regon 340107890
tel. 0-56 655 40 15

Lp.	Podstawa	Opis i wyliczenia	j.m.	Poszcz.	Razem
1		Konstrukcja skrzydeł wrót -stosowane drewno modrzew konstrukcyjny UWAGA: Wykonawca zobowiązany do przedmiarowania wrót w tym wymiary listew profilowych i zatwierdzenia przez zamawiającego			
1	TZKNC N-K/ d.1 V t.01-a.05	Rysunek czarno-biały (prosty)	obiekt		
		1	obiekt	1,000	
				RAZEM	1,000
2	TZKNBK XX d.1 3403-01	Podłużne cięcie drewna na wrota bramy o grubości do 50 mm na pile tarczowej - szerokość przetarcia do 5 cm drewno modrzew gr 55mm i deski szer 260mm dł 4,50m ilość 18 szt drewno klasy 4, C24, zaimpregnowanie przeciwgrzybicznie i ppoz do stanu NRO 162,00	m		
			m	162,000	
				RAZEM	162,000
3	KNR 19-01 d.1 0440-07	Struganie drewna średniego - powierzchnia płaska ponad 1,00 m2 do grubości 50 mm 37,80	m ²		
			m ²	37,800	
				RAZEM	37,800
4	TZKNBK XX d.1 3804-05 analogia	Wycięcie wczepów i czopów prostych przy szerokości elementu pow. 200 mm i grubości złączy pow. 10 cm deski łączymy na pióro wpust dodatek za długość 18	szt.		
			szt.	18,000	
				RAZEM	18,000
5	TZKNBK XX d.1 6606-05 analogia	Wycinanie piłą ręczną krzywizn o promieniu do 120 cm w drewnie o gr. 26-32 mm wsp za gr 50mm i promień 200 cm 20	m		
			m	20,000	
				RAZEM	20,000
6	TZKNBK XX d.1 6101-01	Oczyszczenie wrębów i wpustów 162	m		
			m	162,000	
				RAZEM	162,000
7	TZKNBK XX d.1 4102-04	Pasowanie gotowych elementów i wyrobów z wyrobionymi wcięciami (wrębami) i własnymi piórami 18*4,20	m		
			m	75,600	
				RAZEM	75,600
8	TZKNBK XX d.1 1404-08	Skrzydła wrót o pionowym układzie desek o szer. do 23,33 cm 4,20*2,10+4,20*2,10	m ²		
			m ²	17,640	
				RAZEM	17,640
2		Wykonanie ram do wrót			
9	TZKNBK XX d.2 3403-01	Podłużne cięcie drewna ramy i zastrzały na wrota bramy o grubości do 32 mm na pile tarczowej - drewno modrzew gr 32mm i deski szer 22cm dł 4,50m ilość 20 szt ramaiki piono 4,50mx8szt ramaiki poziomo 2,20mx4szt ramaiki łuki 6,60m x2 szt zastrzały 3,20mx4szt+2,20x2szt 80,00	m		
			m	80,000	
				RAZEM	80,000
10	KNR 19-01 d.2 0440-07	Struganie drewna średniego - powierzchnia płaska ponad 1,00 m2 do grubości 40 mm 29,00	m ²		
			m ²	29,000	
				RAZEM	29,000
11	TZKNBK XX d.2 7504-04	Ręczne wykonanie połączenia (zapłatwienia) półotwartego o długości do 20 cm na jaskółczy ogon drewna z drewnem 16+16+16	szt.		
			szt.	48,000	
				RAZEM	48,000
12	TZKNBK XX d.2 6606-05	Wycinanie piłą ręczną krzywizn o promieniu do 80 cm w drewnie o gr. 26-32 mm 6,60+6,60	m		
			m	13,200	
				RAZEM	13,200
13	TZKNBK XX d.2 5002-01	Wykonanie krążyn ponad 10 cm 6,60+6,60	m		
			m	13,200	
				RAZEM	13,200
14	TZKNBK XX d.2 6101-01	Oczyszczenie wrębów i wpustów 48*0,2	m		
			m	9,600	
				RAZEM	9,600
15	TZKNBK XX d.2 4102-04	Pasowanie i klejenie gotowych elementów i wyrobów z wyrobionymi połączeniami o szerokości 15-20 cm 80,00	m		
			m	80,000	
				RAZEM	80,000
3		Listwy ozdobne w kasetonach i listwa przymykowa UWAGA: Wykonawca wykona na zachowanych wrotach zdjęcia kształtu profili			

Lp.	Podstawa	Opis i wyliczenia	j.m.	Poszcz.	Razem
16 d.3	TZKNBK XX 3403-01	Podłużne cięcie drewna listwy ozdobnej na wrota bramy o grubości do 32 mm na pile tarczowej - drewno modrzew gr 32mm i deski szer 80mm listwy ozdobne 180+10	m m	190,000	
				RAZEM	190,000
17 d.3	KNR 19-01 0440-07	Struganie drewna średniego - powierzchnia płaska ponad 1,00 m2 do grubości 40 mm 18,40	m ² m ²	18,400	
				RAZEM	18,400
18 d.3	TZKNBK XX 7504-04	Ręczne wykonanie połączenia (zapłatwienia) półotwartego o długości do 20 cm na jaskółczy ogon drewna z drewnem 95	szł. szł.	95,000	
				RAZEM	95,000
19 d.3	TZKNBK XX 1503-03	Listwy do 3 profili o przekroju do 8 cm2 180+18	m m	198,000	
				RAZEM	198,000
20 d.3	TZKNBK XX 4302-06	Montaż listew na kolki drewniane o szerokości ponad 3 cm w elementach o powierzchni ponad 1.5 m2 i ilości ponad 2.0 m na jednym boku elementu , dodatkowo na połączeniach tzw ćwieki wsp 1,8 90,00+4,20	m m	94,200	
				RAZEM	94,200
4		Impregnacja , malowanie i montaż okuć kutych, zabezpieczenie antygraffiti			
21 d.4	TZKNBK XX 2901-02	Szlifowanie wrota i listwy elementów (dopłata) gładkich o powierzchni ponad 1 m2 17,85+17,85+9,00	m ² m ²	44,700	
				RAZEM	44,700
22 d.4	TZKNBK XX 2902-05	Szlifowanie elementów i listwy o powierzchni ponad 1 m2 - dopłata za szlifowanie profili w elementach (za każdy profil) 90,00*4	m m	360,000	
				RAZEM	360,000
23 d.4	TZKNBK XX 3001-02	Gruntowanie płaszczyzn wrót x2 Krotność = 2 17,85+17,85	m ² m ²	35,700	
				RAZEM	35,700
24 d.4	TZKNBK XX 3001-02	Zabezpieczenie drewna preparatem ppoż lakierem ogniochronnym do stanu NRO 17,85+17,85	m ² m ²	35,700	
				RAZEM	35,700
25 d.4	TZKNBK XV 0437-01	Malowanie farbą olejną stolarki - pierwszy raz kolor RAL 8019 17,85+17,85	m ² m ²	35,700	
				RAZEM	35,700
26 d.4	TZKNBK XX 2901-02	Szlifowanie wrota i listwy elementów (dopłata) gładkich o powierzchni ponad 1 m2 17,85+17,85+9,00	m ² m ²	44,700	
				RAZEM	44,700
27 d.4	TZKNBK XV 0437-02	Malowanie farbą ftalową stolarki - drugi raz kolor RAL 8019 17,85+17,85	m ² m ²	35,700	
				RAZEM	35,700
28 d.4	TZKNBK XX 3250-01	Zasuwa pasowa do wrót górna i dolna -rekonstrukcja wg zachowanych 4	szł. szł.	4,000	
				RAZEM	4,000
29 d.4	TZKNBK XX 3229-01	Zasuwy blokujące rekonstrukcja wg zachowanych 2	szł. szł.	2,000	
				RAZEM	2,000
30 d.4	TZKNBK XX 3207-01	Zawiasy przykręcane do skrzydeł 4	szł. szł.	4,000	
				RAZEM	4,000
31 d.4	TZKNBK XX 8001-01	Napuszczenie wkrętów o długości do 5 cm z nawierceniem otworów korbą i wiertarką ręczną na głębokość do 3 cm 28	szł. szł.	28,000	
				RAZEM	28,000
32 d.4	TZKNBK XX 3205-01 analogia	montaż ćwieków 115	szł. szł.	115,000	
				RAZEM	115,000
33 d.4	TZKNBK XX 3250-01	Haki mocujące otwarte skrzydła wrót do muru i ogrodzenia UWAGA Wykonawca przedstawi zamawiającemu projekt 2	szł. szł.	2,000	

Lp.	Podstawa	Opis i wyczerpania	j.m.	Poszcz.	Razem
				RAZEM	2,000
34	TZKNBK XV d.4 0547-01	Pomalowanie farbą antykorozyjną detali żeliwnych 10,00	m ² m ²	10,000	
				RAZEM	10,000
35	TZKNBK XV d.4 0547-01	Pomalowanie farbą antykorozyjną i dekoracyjną mat młotkowa detali żeliwnych w kolorze RAL 9005 klasa C3 10,00	m ² m ²	10,000	
				RAZEM	10,000
36	TZKNBK XX d.4 3001-02	Zabezpieczenie wrót systemem antygrafitti preparat akrylowy jednorazowy 17,85+17,85	m ² m ²	35,700	
				RAZEM	35,700
5		Roboty murowe przy bramie i montaż wrót			
37	TZKNBK IV - d.5 88	Przymurowanie do ościeży ścianek z cegły budowlanej z wykuciem strzępi na zaprawie cem.-wap. o grubości przymocowania 1 ceg. 12,00*0,50	m ² m ²	6,000	
				RAZEM	6,000
38	TZKNBK IV - d.5 467	Wykucie -haków od zawiasów -wnęk w murach z cegły na zaprawie wapiennej głębokości do 1 ceg. 0,16*4	m ² m ²	0,640	
				RAZEM	0,640
39	TZKNBK IV - d.5 453	Osadzenie w istniejących murach haków do zawiasów osadzeniem na wąsy w ścianach murowanych 4	gniazd. gniazd.	4,000	
				RAZEM	4,000
40	KNR-W 2-02 d.5 0330-02 z. sz. 5.1. 9907-01 analogia	Montaż wrót do bramy . 2	elem. elem.	2,000	
				RAZEM	2,000

Lp.	Podstawa	Opis	jm	Nakłady	Koszt jedn.	R	M	S
1		Konstrukcja skrzydeł wrot -stosowane drewno modrzew konstrukcyjny UWAGA: Wykonawca zobowiązany do przedmiarowania wrot w tym wymiary listew profilowych i zatwierdzenia przez zamawiającego						
1	TZKNC N-K/ d.1 V t.01-a.05	Rysunek czarno-biały (prosty) przedmiar = 1 obiekt	obi ekt					
1*		-- R -- robocizna 4,66 r-g/obiekt	r-g	4,6600	0,0000	0,00		
Razem z narzutami: Cena jednostkowa:				0,00	0,0000	0,0000	0,0000	0,0000
2	TZKNCBK XX d.1 3403-01	Podłużne cięcie drewna na wrota bramy o grubości do 50 mm na pile tarczowej - szerokość przetarcia do 5 cm drewno modrzew gr 55mm i deski szer 260mm dł 4,50m ilość 18 szt drewno klasy 4, C24, zaimpregnowanie przeciwgrzybicznie i ppoz do stanu NRO przedmiar = 162,00 m	m					
1*		-- R -- robocizna 0,058 r-g/m	r-g	9,3960	0,0000	0,00		
2*		-- M -- drewno modrzew suszone konstrukcyjne 0,009 m³/m	m³	1,4580	0,0000		0,00	
3*		-- S -- pila mechaniczna stołowa 0,1 m-g/m	m-g	16,2000	0,0000			0,00
Razem z narzutami: Cena jednostkowa:				0,00	0,0000	0,0000	0,0000	0,0000
3	KNR 19-01 d.1 0440-07	Struganie drewna średniego - powierzchnia płaska ponad 1,00 m² do grubości 50 mm przedmiar = 37,80 m²	m²					
1*		-- R -- robocizna 1*1,8=1,8 r-g/m²	r-g	68,0400	0,0000	0,00		
2*		-- S -- frezarka 0,25 m-g/m²	m-g	9,4500	0,0000			0,00
Razem z narzutami: Cena jednostkowa:				0,00	0,0000	0,0000	0,0000	0,0000
4	TZKNCBK XX d.1 3804-05 analogia	Wycięcie wczepów i czopów prostych przy szerokości elementu pow. 200 mm i grubości złączy pow. 10 cm deski łączymy na pióro wpust dodatek za długość przedmiar = 18 szt.	szt.					
1*		-- R -- robocizna 0,78*1,8=1,404 r-g/szt.	r-g	25,2720	0,0000	0,00		
2*		-- S -- frezarka 0,25 m-g/szt.	m-g	4,5000	0,0000			0,00
Razem z narzutami: Cena jednostkowa:				0,00	0,0000	0,0000	0,0000	0,0000
5	TZKNCBK XX d.1 6606-05 analogia	Wycinanie piłą ręczną krzywizn o promieniu do 120 cm w drewnie o gr. 26-32 mm wsp za gr 50mm i promień 200 cm przedmiar = 20 m	m					
1*		-- R -- robocizna 0,51*1,80=0,918 r-g/m	r-g	18,3600	0,0000	0,00		
Razem z narzutami: Cena jednostkowa:				0,00	0,0000	0,0000	0,0000	0,0000
6	TZKNCBK XX d.1 6101-01	Oczyszczenie wrębów i wpustów przedmiar = 162 m	m					
		-- R --						

Lp.	Podstawa	Opis	jm	Nakłady	Koszt jedn.	R	M	S
1*		robocizna 0,09 r-g/m	r-g	14,5800	0,0000	0,00		
Razem z narzutami: Cena jednostkowa:					0,00	0,0000	0,0000	0,0000
7 d.1	TZKNBK XX 4102-04	Pasowanie gotowych elementów i wyrobów z wyrobionymi wcięciami (wrębami) i własnymi piórami przedmiar = 18*4,20 = 75,600 m	m					
1*		-- R -- robocizna 0,4 r-g/m	r-g	30,2400	0,0000	0,00		
Razem z narzutami: Cena jednostkowa:					0,00	0,0000	0,0000	0,0000
8 d.1	TZKNBK XX 1404-08	Skrzydła wrót o pionowym układzie desek o szer. do 23,33 cm przedmiar = 4,20*2,10+4,20*2,10 = 17,640 m ²	m ²					
1*		-- R -- robocizna 10,49 r-g/m ²	r-g	185,0436	0,0000	0,00		
Razem z narzutami: Cena jednostkowa:					0,00	0,0000	0,0000	0,0000

PODSUMOWANIE

UWAGA: Wykonawca zobowiązany do przedmiarowania wrót w tym wymiary listew profilowych i zatwierdzenia przez zamawiającego

	RAZEM	Robocizna	Materiały	Sprzęt
RAZEM				

OGÓŁEM

Słownie: zero i 00/100 zł

Lp.	Podstawa	Opis	jm	Nakłady	Koszt jedn.	R	M	S
2		Wykonanie ram do wrót						
9	TZKNBK XX d.2 3403-01	Podłużne cięcie drewna ramy i zastrzały na wrota bramy o grubości do 32 mm na pile tarczowej - drewno modrzew gr 32mm i deski szer 22cm dl 4,50m ilość 20 szt ramaiki piony 4,50mx8szt ramaiki poziomo 2,20mx4szt ramaiki łuki 6,60m x2 szt zastrzały 3,20mx4szt+2,20x2szt przedmiar = 80,00 m	m					
1*		-- R -- robocizna 0,058 r-g/m	r-g	4,6400	0,0000	0,00		
2*		-- M -- drewno modrzew suszone konstrukcyjne 0,007 m ³ /m	m ³	0,5600	0,0000		0,00	
3*		-- S -- pila mechaniczna stołowa 0,1 m-g/m	m-g	8,0000	0,0000			0,00
Razem z narzutami: Cena jednostkowa:					0,0000	0,0000	0,0000	0,0000
10	KNR 19-01 d.2 0440-07	Struganie drewna średniego - powierzchnia płaska ponad 1,00 m ² do grubości 40 mm przedmiar = 29,00 m ²	m ²					
1*		-- R -- robocizna 1*1,8=1,8 r-g/m ²	r-g	52,2000	0,0000	0,00		
2*		-- S -- frezarka 0,25 m-g/m ²	m-g	7,2500	0,0000			0,00
Razem z narzutami: Cena jednostkowa:					0,0000	0,0000	0,0000	0,0000
11	TZKNBK XX d.2 7504-04	Ręczne wykonanie połączenia (zapłatwienia) półotwartego o długości do 20 cm na jaskółczy ogon drewna z drewnem przedmiar = 16+16+16 = 48,000 szt.	szt.					
1*		-- R -- robocizna 0,655 r-g/szt.	r-g	31,4400	0,0000	0,00		
2*		-- S -- frezarka 0,25 m-g/szt.	m-g	12,0000	0,0000			0,00
Razem z narzutami: Cena jednostkowa:					0,0000	0,0000	0,0000	0,0000
12	TZKNBK XX d.2 6606-05	Wycinanie piłą ręczną krzywizn o promieniu do 80 cm w drewnie o gr. 26-32 mm przedmiar = 6,60+6,60 = 13,200 m	m					
1*		-- R -- robocizna 0,51 r-g/m	r-g	6,7320	0,0000	0,00		
Razem z narzutami: Cena jednostkowa:					0,0000	0,0000	0,0000	0,0000
13	TZKNBK XX d.2 5002-01	Wykonanie krążyn ponad 10 cm przedmiar = 6,60+6,60 = 13,200 m	m					
1*		-- R -- robocizna 0,843 r-g/m	r-g	11,1276	0,0000	0,00		
Razem z narzutami: Cena jednostkowa:					0,0000	0,0000	0,0000	0,0000
14	TZKNBK XX d.2 6101-01	Oczyszczenie wrębów i wpustów przedmiar = 48*0,2 = 9,600 m	m					
1*		-- R -- robocizna 0,09 r-g/m	r-g	0,8640	0,0000	0,00		
Razem z narzutami:					0,0000			

brama modrzew.kst

Lp.	Podstawa	Opis	jm	Nakłady	Koszt jedn.	R	M	S
Cena jednostkowa:			0,00			0,0000	0,0000	0,0000
15 d.2	TZKNBK XX 4102-04	Pasowanie i klejenie gotowych elementów i wyrobów z wyrobionymi połączeniami o szerokości 15-20 cm przedmiar = 80,00 m	m					
1*		-- R -- robocizna 0,4 r-g/m	r-g	32,0000	0,0000	0,00		
Razem z narzutami:					0,0000			
Cena jednostkowa:			0,00			0,0000	0,0000	0,0000

PODSUMOWANIE

Wykonanie ram do wrót			
RAZEM	Robocizna	Materialy	Sprzęt
RAZEM			

OGÓŁEM

Słownie: zero i 00/100 zł

Lp.	Podstawa	Opis	jm	Nakłady	Koszt jedn.	R	M	S
3		Liswty ozdobne w kasetonach i listwa przymykowa UWAGA: Wykonawca wykona na zachowanych wrotach zdjęcia kształtu profili						
16	TZKNBK XX d.3 3403-01	Podłużne cięcie drewna listwy ozdobnej na wrota bramy o grubości do 32 mm na pile tarczowej - drewno modrzew gr 32mm i deski szer 80mm listwy ozdobne przedmiar = 180+10 = 190,000 m	m					
1*		-- R -- robocizna 0,058 r-g/m	r-g	11,0200	0,0000	0,00		
2*		-- M -- drewno modrzew suszone konstrukcyjne 0,368 m ³	m ³	0,3680	0,0000		0,00	
3*		-- S -- piła mechaniczna stołowa 0,1 m-g/m	m-g	19,0000	0,0000			0,00
Razem z narzutami: Cena jednostkowa:					0,0000	0,0000	0,0000	0,0000
17	KNR 19-01 d.3 0440-07	Struganie drewna średniego - powierzchnia płaska ponad 1,00 m ² do grubości 40 mm przedmiar = 18,40 m ²	m ²					
1*		-- R -- robocizna 1*1,8=1,8 r-g/m ²	r-g	33,1200	0,0000	0,00		
2*		-- S -- frezarka 0,25 m-g/m ²	m-g	4,6000	0,0000			0,00
Razem z narzutami: Cena jednostkowa:					0,0000	0,0000	0,0000	0,0000
18	TZKNBK XX d.3 7504-04	Ręczne wykonanie połączenia (zaplatwienia) półotwartego o długości do 20 cm na jaskółczy ogon drewna z drewnem przedmiar = 95 szt.	szt.					
1*		-- R -- robocizna 0,655 r-g/szt.	r-g	62,2250	0,0000	0,00		
2*		-- S -- frezarka 0,25 m-g/szt.	m-g	23,7500	0,0000			0,00
Razem z narzutami: Cena jednostkowa:					0,0000	0,0000	0,0000	0,0000
19	TZKNBK XX d.3 1503-03	Listwy do 3 profili o przekroju do 8 cm ² przedmiar = 180+18 = 198,000 m	m					
1*		-- R -- robocizna 0,459 r-g/m	r-g	90,8820	0,0000	0,00		
Razem z narzutami: Cena jednostkowa:					0,0000	0,0000	0,0000	0,0000
20	TZKNBK XX d.3 4302-06	Montaż listew na kołki drewniane o szerokości ponad 3 cm w elementach o powierzchni ponad 1.5 m ² i ilości ponad 2.0 m na jednym boku elementu , dodatkowo na połączeniach tzw ćwieki wsp 1,8 przedmiar = 90,00+4,20 = 94,200 m	m					
1*		-- R -- robocizna 0,098*1,8=0,1764 r-g/m	r-g	16,6169	0,0000	0,00		
Razem z narzutami: Cena jednostkowa:					0,0000	0,0000	0,0000	0,0000

brama modrzew.kst

PODSUMOWANIE

Liswty ozdobne w kasetonach i listwa przymykowa
UWAGA: Wykonawca wykona na zachowanych wrotach zdjęcie kształtu profili

	RAZEM	Robocizna	Materialy	Sprzęt
RAZEM				

OGÓŁEM

Słownie: zero i 00/100 zł

Lp.	Podstawa	Opis	jm	Nakłady	Koszt jedn.	R	M	S
4		Impregnacja , malowanie i montaż okuć kutych, zabezpieczenie antygraffiti						
21	TZKNBK XX d.4 2901-02	Szlifowanie wrota i listwy elementów (dopłata) gładkich o powierzchni ponad 1 m2 przedmiar = 17,85+17,85+9,00 = 44,700 m ² -- R -- robocizna 1,17 r-g/m ²	m ²					
1*			r-g	52,2990	0,0000	0,00		
Razem z narzutami: Cena jednostkowa:				0,00	0,0000	0,0000	0,0000	0,0000
22	TZKNBK XX d.4 2902-05	Szlifowanie elementów i listwy o powierzchni ponad 1 m2 - dopłata za szlifowanie profili w elementach (za każdy profil) przedmiar = 90,00*4 = 360,000 m -- R -- robocizna 0,023 r-g/m	m					
1*			r-g	8,2800	0,0000	0,00		
Razem z narzutami: Cena jednostkowa:				0,00	0,0000	0,0000	0,0000	0,0000
23	TZKNBK XX d.4 3001-02	Gruntowanie płaszczyzn wrót x2 Krotność = 2 przedmiar = 17,85+17,85 = 35,700 m ² -- R -- robocizna 0,19*2=0,38 r-g/m ² -- M -- impregnat 0,10*2=0,2 dm ³ /m ²	m ²					
1*			r-g	13,5660	0,0000	0,00		
2*			dm ₃	7,1400	0,0000		0,00	
Razem z narzutami: Cena jednostkowa:				0,00	0,0000	0,0000	0,0000	0,0000
24	TZKNBK XX d.4 3001-02	Zabezpieczenie drewna preparatem ppoż lakiernym ogniochronnym do stanu NRO przedmiar = 17,85+17,85 = 35,700 m ² -- R -- robocizna 0,19 r-g/m ² -- M -- impregnat ppoż 0,200 dm ³ /m ²	m ²					
1*			r-g	6,7830	0,0000	0,00		
2*			dm ₃	7,1400	0,0000		0,00	
Razem z narzutami: Cena jednostkowa:				0,00	0,0000	0,0000	0,0000	0,0000
25	TZKNBK XV d.4 0437-01	Malowanie farbą olejną stolarki - pierwszy raz kolor RAL 8019 przedmiar = 17,85+17,85 = 35,700 m ² -- R -- robocizna 0,3 r-g/m ² -- M -- farba olejna 0,08 dm ³ /m ²	m ²					
1*			r-g	10,7100	0,0000	0,00		
2*			dm ₃	2,8560	0,0000		0,00	
Razem z narzutami: Cena jednostkowa:				0,00	0,0000	0,0000	0,0000	0,0000
26	TZKNBK XX d.4 2901-02	Szlifowanie wrota i listwy elementów (dopłata) gładkich o powierzchni ponad 1 m2 przedmiar = 17,85+17,85+9,00 = 44,700 m ² -- R -- robocizna 1,17 r-g/m ²	m ²					
1*			r-g	52,2990	0,0000	0,00		
Razem z narzutami: Cena jednostkowa:				0,00	0,0000	0,0000	0,0000	0,0000
27	TZKNBK XV d.4 0437-02	Malowanie farbą ftalową stolarki - drugi raz kolor RAL 8019 przedmiar = 17,85+17,85 = 35,700 m ² -- R -- robocizna 0,3 r-g/m ²	m ²					
1*			r-g	10,7100	0,0000	0,00		

Lp.	Podstawa	Opis	jm	Nakłady	Koszt jedn.	R	M	S
2*		-- M -- farba ftalowa 0,12 dm ³ /m ²	dm ₃	4,2840	0,0000		0,00	
Razem z narzutami: Cena jednostkowa: 0,00					0,0000	0,0000	0,0000	0,0000
28	TZKNBK XX d.4 3250-01	Zasuwa pasowa do wrót górna i dolna -rekonstrukcja wg zachowanych przedmiar = 4 szt.	szt.					
1*		-- R -- robocizna 0,95 r-g/szt.	r-g	3,8000	0,0000	0,00		
2*		-- M -- zasuwa pasowa 1 szt/szt.	szt	4,0000	0,0000		0,00	
Razem z narzutami: Cena jednostkowa: 0,00					0,0000	0,0000	0,0000	0,0000
29	TZKNBK XX d.4 3229-01	Zasuwy blokujące rekonstrukcja wg zachowanych przedmiar = 2 szt.	szt.					
1*		-- R -- robocizna 2,82 r-g/szt.	r-g	5,6400	0,0000	0,00		
2*		-- M -- zasuwa blokująca 1 szt/szt.	szt	2,0000	0,0000		0,00	
Razem z narzutami: Cena jednostkowa: 0,00					0,0000	0,0000	0,0000	0,0000
30	TZKNBK XX d.4 3207-01	Zawiasy przykręcane do skrzydeł przedmiar = 4 szt.	szt.					
1*		-- R -- robocizna 0,47 r-g/szt.	r-g	1,8800	0,0000	0,00		
2*		-- M -- zawias hakowy 1 szt/szt.	szt	4,0000	0,0000		0,00	
3*		śruby mocujące z łbem kwadratowym 28 szt	szt	28,0000	0,0000		0,00	
Razem z narzutami: Cena jednostkowa: 0,00					0,0000	0,0000	0,0000	0,0000
31	TZKNBK XX d.4 8001-01	Napusczenie wkrętów o długości do 5 cm z nawierceniem otworów korbą i wiertarką ręczną na głębokość do 3 cm przedmiar = 28 szt.	szt.					
1*		-- R -- robocizna 0,027 r-g/szt.	r-g	0,7560	0,0000	0,00		
Razem z narzutami: Cena jednostkowa: 0,00					0,0000	0,0000	0,0000	0,0000
32	TZKNBK XX d.4 3205-01 analogia	montaż ćwieków przedmiar = 115 szt.	szt.					
1*		-- R -- robocizna 0,38 r-g/szt.	r-g	43,7000	0,0000	0,00		
2*		-- M -- ćwiek kuty duży 1 szt/szt.	szt	115,0000	0,0000		0,00	
Razem z narzutami: Cena jednostkowa: 0,00					0,0000	0,0000	0,0000	0,0000
33	TZKNBK XX d.4 3250-01	Haki mocujące otwarte skrzydła wrót do muru i ogrodzenia UWAGA Wykonawca przedstawi zamawiającemu projekt przedmiar = 2 szt. -- R --	szt.					

Lp.	Podstawa	Opis	jm	Nakłady	Koszt jedn.	R	M	S
1*		robocizna 0,95 r-g/szt.	r-g	1,9000	0,0000	0,00		
2*		-- M -- blokady blokujące 1 szt/szt.	szt	2,0000	0,0000		0,00	
Razem z narzutami: Cena jednostkowa:				0,00	0,0000	0,0000	0,0000	0,0000
34	TZKNBK XV d.4 0547-01	Pomalowanie farbą antykorozyjną detali żeliwnych przedmiar = 10,00 m ²	m ²					
1*		-- R -- robocizna 0,35 r-g/m ²	r-g	3,5000	0,0000	0,00		
2*		-- M -- farba antykorozyjna 0,12 kg/m ²	kg	1,2000	0,0000		0,00	
Razem z narzutami: Cena jednostkowa:				0,00	0,0000	0,0000	0,0000	0,0000
35	TZKNBK XV d.4 0547-01	Pomalowanie farbą antykorozyjną i dekoracyjną mat młotkowa detali żeliwnych w kolorze RAL 9005 klasa C3 przedmiar = 10,00 m ²	m ²					
1*		-- R -- robocizna 0,35 r-g/m ²	r-g	3,5000	0,0000	0,00		
2*		-- M -- farba dekoracyjno młotkowa 0,1 kg/m ²	kg	1,0000	0,0000		0,00	
Razem z narzutami: Cena jednostkowa:				0,00	0,0000	0,0000	0,0000	0,0000
36	TZKNBK XX d.4 3001-02	Zabezpieczenie wrót systemem antygraffiti preparat akrylowy jednorazowy przedmiar = 17,85+17,85 = 35,700 m ²	m ²					
1*		-- R -- robocizna 0,19 r-g/m ²	r-g	6,7830	0,0000	0,00		
2*		-- M -- lakier antygraffiti jednorazowy akrylowy 0,12 dm ³ /m ²	dm ³	4,2840	0,0000		0,00	
Razem z narzutami: Cena jednostkowa:				0,00	0,0000	0,0000	0,0000	0,0000

PODSUMOWANIE

Impregnacja , malowanie i montaż okuć kutech, zabezpieczenie antygraffiti			
RAZEM	Robocizna	Materiały	Sprzęt
RAZEM			

OGÓŁEM

Słownie: zero i 00/100 zł

Lp.	Podstawa	Opis	jm	Nakłady	Koszt jedn.	R	M	S
5		Roboty murowe przy bramie i montaż wrót						
37	TZKNBK IV - d.5 88	Przymurowanie do ościeży ścianek z cegły budowlanej z wykuciem strzępi na zaprawie cem. -wap. o grubości przymocowania 1 ceg. przedmiar = 12,00*0,50 = 6,000 m ²	m ²					
1*		-- R -- robocizna 5,3 r-g/m ²	r-g	31,8000	0,0000	0,00		
2*		-- M -- cegła gotycka 91 szt./m ²	szt.	546,0000	0,0000		0,00	
3*		zaprawa cementowo-wapienna 0,08 m ³ /m ²	m ³	0,4800	0,0000		0,00	
4*		materiały pomocnicze 5 %(od M)	%	5,0000	0,0000		0,00	
5*		-- S -- betoniarka 150 l 0,18 m-g/m ²	m-g	1,0800	0,0000			0,00
Razem z narzutami: Cena jednostkowa:					0,0000			
						0,0000	0,0000	0,0000
38	TZKNBK IV - d.5 467	Wykucie -haków od zawiasów -wnęz w murach z cegły na zaprawie wapiennej głębokości do 1 ceg. przedmiar = 0,16*4 = 0,640 m ²	m ²					
1*		-- R -- robocizna 5,2 r-g/m ²	r-g	3,3280	0,0000	0,00		
Razem z narzutami: Cena jednostkowa:					0,0000			
						0,0000	0,0000	0,0000
39	TZKNBK IV - d.5 453	Osadzenie w istniejących murach haków do zawiasów osadzeniem na wąsy w ścianach murowanych przedmiar = 4 gniazd.	gni azd					
1*		-- R -- robocizna 0,37 r-g/gniazd.	r-g	1,4800	0,0000	0,00		
2*		-- M -- zaprawa specjalistyczna do mocowania o dużej wytrzymałości 0,003 m ³ /gniazd.	m ³	0,0120	0,0000		0,00	
3*		materiały pomocnicze 10 %(od M)	%	10,0000	0,0000		0,00	
4*		-- S -- betoniarka 150 l 0,01 m-g/gniazd.	m-g	0,0400	0,0000			0,00
Razem z narzutami: Cena jednostkowa:					0,0000			
						0,0000	0,0000	0,0000
40	KNR-W 2-02 d.5 0330-02 z.sz. 5.1. 9907-01 analogia	Montaż wrót do bramy . przedmiar = 2 elem.	ele m.					
1*		-- R -- robocizna 2,31*1,15=2,6565 r-g/elem.	r-g	5,3130	0,0000	0,00		
2*		-- S -- żuraw 0,72*1,15=0,828 m-g/elem.	m-g	1,6560	0,0000			0,00
3*		środek transportowy 0,01*1,15=0,0115 m-g/elem.	m-g	0,0230	0,0000			0,00
Razem z narzutami: Cena jednostkowa:					0,0000			
						0,0000	0,0000	0,0000

brama modrzew.kst

PODSUMOWANIE

Roboty murowe przy bramie i montaż wrót

	RAZEM	Robocizna	Materialy	Sprzęt
RAZEM				

OGÓLEM

Słownie: zero i 00/100 zł

PODSUMOWANIE

CAŁY KOSZTORYS

	RAZEM	Robocizna	Materialy	Sprzęt
RAZEM				
vat [V] 23% od ($\Sigma(R+M+S)$)				
RAZEM				

OGÓLEM

Słownie: zero i 00/100 zł

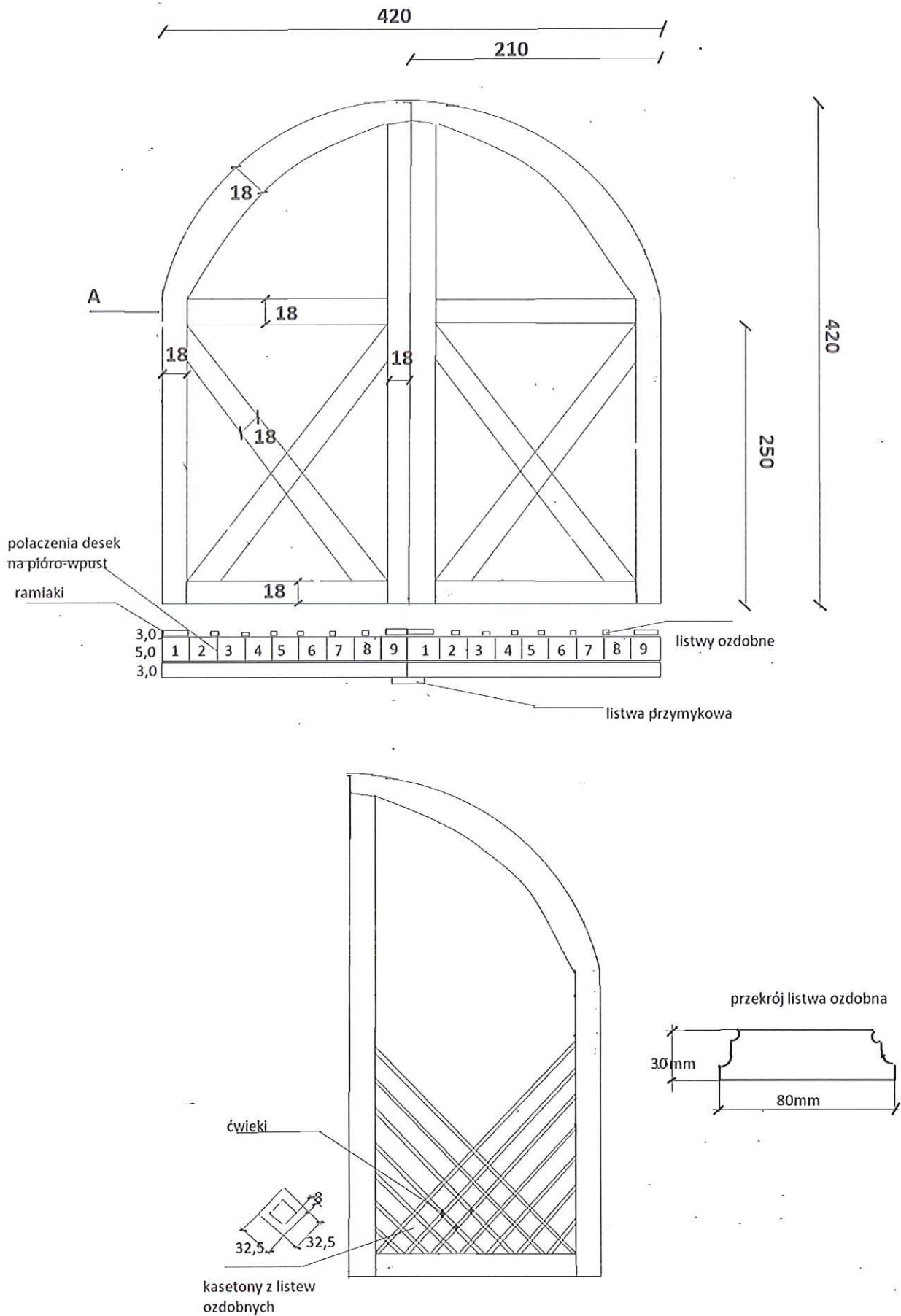

Rekonstrukcja wrót Bramy Zachodniej przy ulicy Podmurna/Ciasna w Toruniu

UWAGA : Podane przedmiary są poglądowe. Wykonawca jest zobowiązany dokonać własnych pomiarów z istniejących wrót

